

Kleppenstellen

Gereedschap

Dopsleutel nummer 27 om krukas te draaien.

Voelermaten (los) 0.10 en 0.20

Mercedes of Hazet-gereedschap
(Valve adjustment wrench
110589000100)

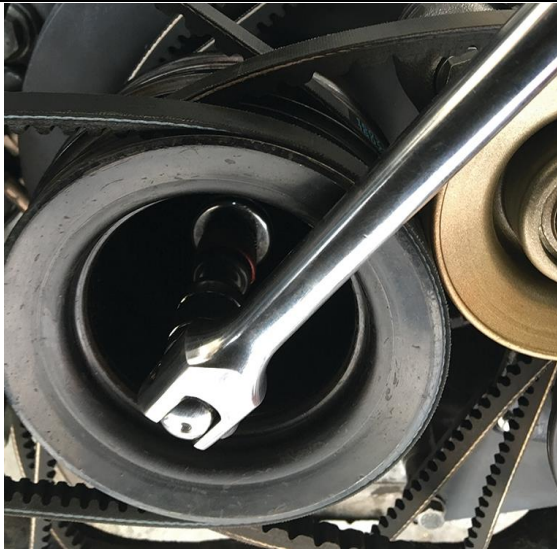

Verwijder het luchtfilter, de kleppendecksels met carterventilatie en slang stuurbevestiging enz. Draai de motor **met de klok mee** (beetje tussen de vinnen van de ventilator door) door middel van de zeskantmoer van de krukas zó dat een van de 16 nokkenassen verticaal omhoog wijst.

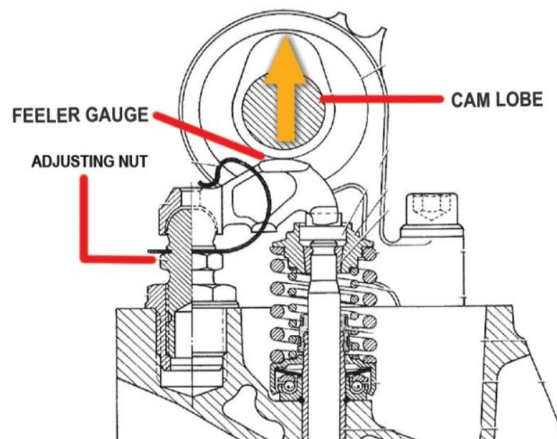

Klepvolgorde voor uitlaat- en inlaatkleppen:

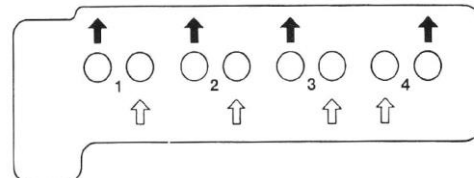

⚡ 1 5 4 8 6 3 7 2

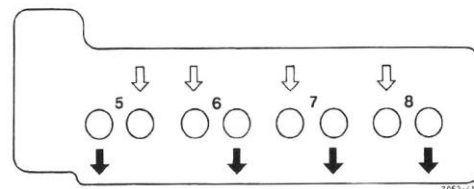

↑ Uitlaat (0.20) en ↑ inlaat (0.10) bij koude motor.

Gebruik een (losse) voelmaat om de afstand tussen de nok en de tuimelaar te meten:

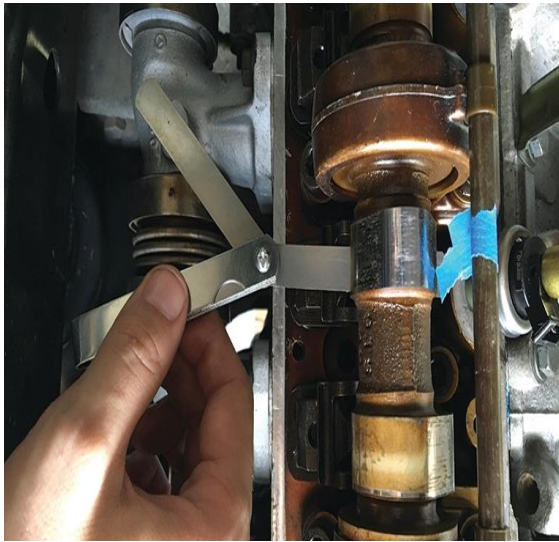

Speciale sleutel die op de stelmoer is geplaatst:

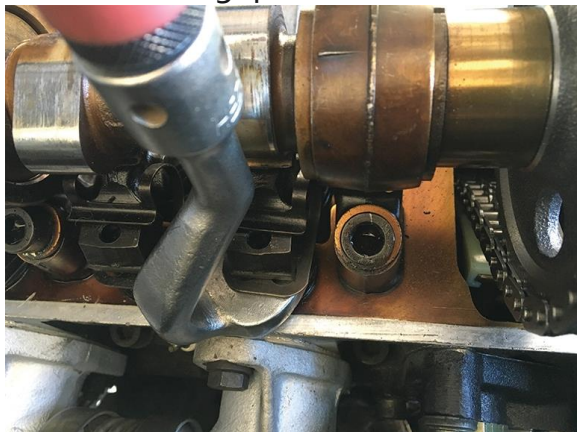

Het gereedschap met verlengstuk.
Het is niet mogelijk om een verlengstuk te gebruiken bij werkzaamheden aan de kleppen van cilinder nr. 8 (?).

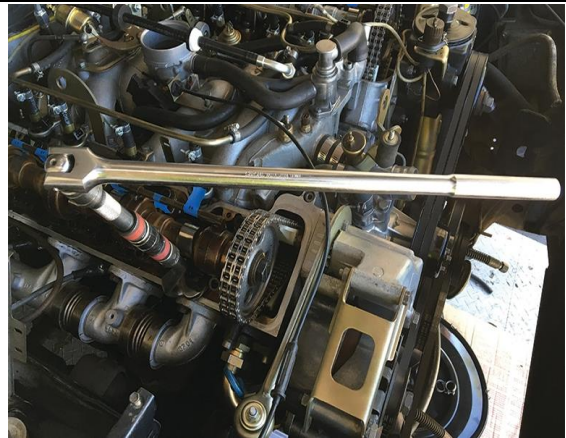

Stel nu de klep van de nok die omhoog staat. Draai de moer naar rechts om los te draaien en naar links om vast te draaien. Steeds afgestelde klep markeren met een plakbandje.

Draai de motor verder met de klok mee totdat je elke klep zorgvuldig op de juiste speling hebt gecontroleerd en/of afgesteld. Nadat de laatste klep is gecontroleerd, verwijder dan alle markeringen en plaats de kleppendeksels terug. Zorg ervoor dat de bouten van de kleppendeksels niet te vast aangedraaid worden. Verder alles monteren. Controleer bij draaiende motor of alles normaal klinkt en er geen olie lekt.